

MANUALE DI ISTRUZIONI



CP 1504 Elettropompa centrifuga

Produttore:

**ELPUMPS S.R.L.
FEHÉRGYARMAT**

4900 Fehérgyarmat, Vasvári Pál u. 65

Stabilimento:

4900 Fehérgyarmat, Szatmári út 21
tel: +36.44.510.530
fax: +36.44.510.535

MANUALE D'USO – ISTRUZIONI

1. DESTINAZIONE, SETTORE DI UTILIZZO

La pompa CP 1504, prodotta dalla ELPUMPS S.R.L., è adatta al sollevamento di acqua pulita, oppure di altri liquidi non aggressivi, con caratteristiche simili ad essa. E' ideale per assicurare la richiesta di acqua potabile ed altra acqua d'uso delle case – ad es. innaffiamento, irrigazione, allevamento di animali – e per sollevare l'acqua ad usi industriali.

Non è adatta al trasporto di carburanti, liquidi esplosivi e acqua bollente, in quanto il motore non è in versione antideflagrante e la tenuta meccanica non è idonea per alte temperature.

La pompa, per applicazioni automatiche, deve essere dotata di apposito pressostato con possibilità di variare la pressione in uscita, secondo le esigenze richieste, considerando sempre la presenza di un doppio stadio (2 giranti).

2. DATI TECNICI

Tipo		CP 1504
Peso		19 kg
Tipo motore elettrico		HZ 792 R803
Senso di rotazione guardando dalla pompa		Sinistrorso
Classe di protezione		I.
Modo di funzionamento		S1 continuo
Prevalenza manometrica totale (m)		56
Altezza massima di aspirazione (m)		6
Numero giranti		2
Tensione nominale (V)		400
Frequenza di funzionamento (Hz)		50
Protezione		IP X4
Posizione di funzionamento		Orizzontale
Caratteristiche con prevalenza manometrica totale	Potenza assorbita (W)	1830
	Corrente assorbita (A)	3,3
	Numero giri (RPM)	2850 RPM
Portata massima (l/min)		75

DIAGRAMMA PORTATA/PREVALENZA DELLA ELETTROPOMPA IN FIGURA 1



Figura 1

Le misure di collegamento e di profilo sono riportate sulla figura 2.

1. Motore elettrico
2. Pressacavo (Pm 13,5)
3. Quadretto elettrico
4. Bocca aspirante (DN 1")
5. Verso di aspirazione del liquido
6. Bocca premente (DN 1")
7. Condensatore
8. Simbolo del senso di rotazione di funzionamento
9. Tappo di scarico del liquido

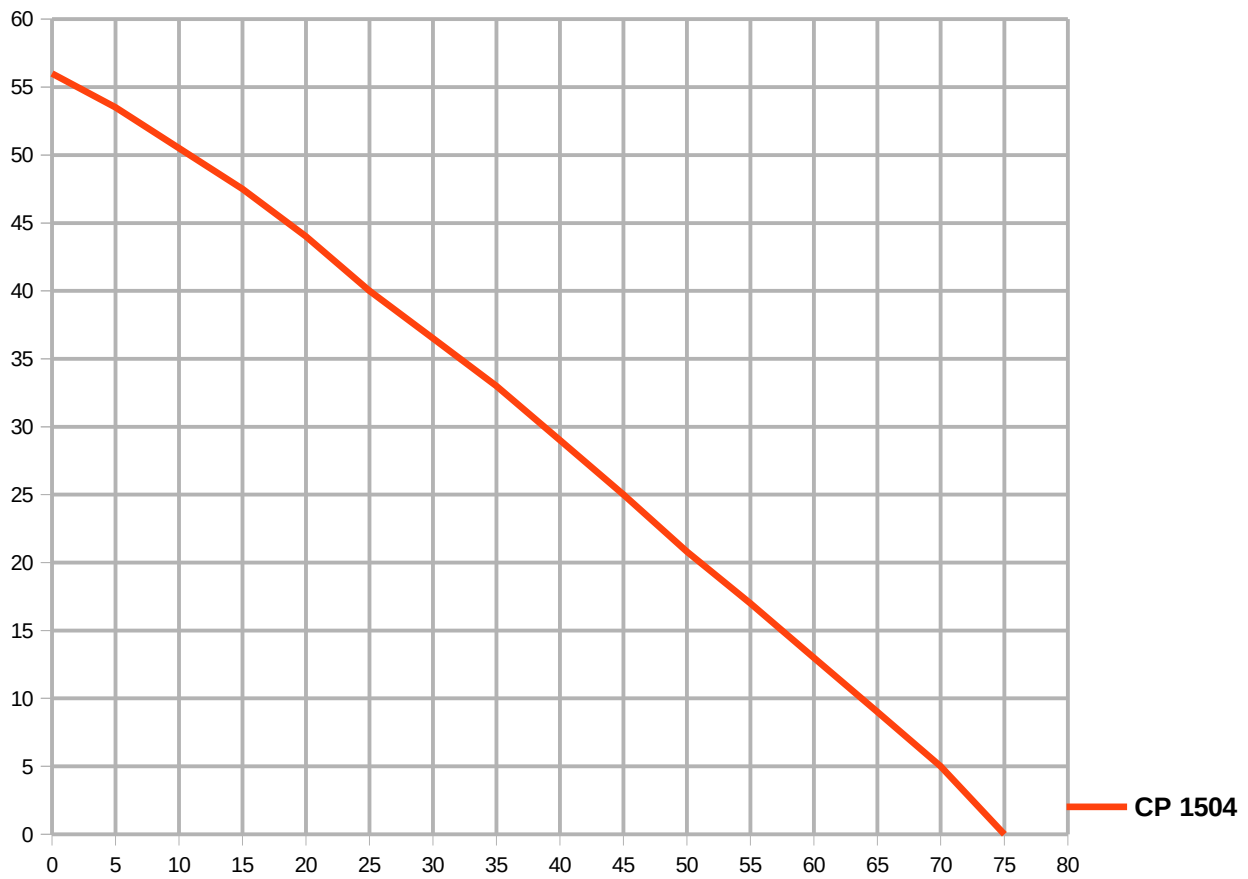

Figura 2

I valori tra parentesi si riferiscono al modello CP 1504 (a due stadi)

3. COSTRUZIONE, FUNZIONAMENTO DELLA POMPA

La pompa è un apparecchio di semplice costruzione, che garantisce una notevole affidabilità e durata.

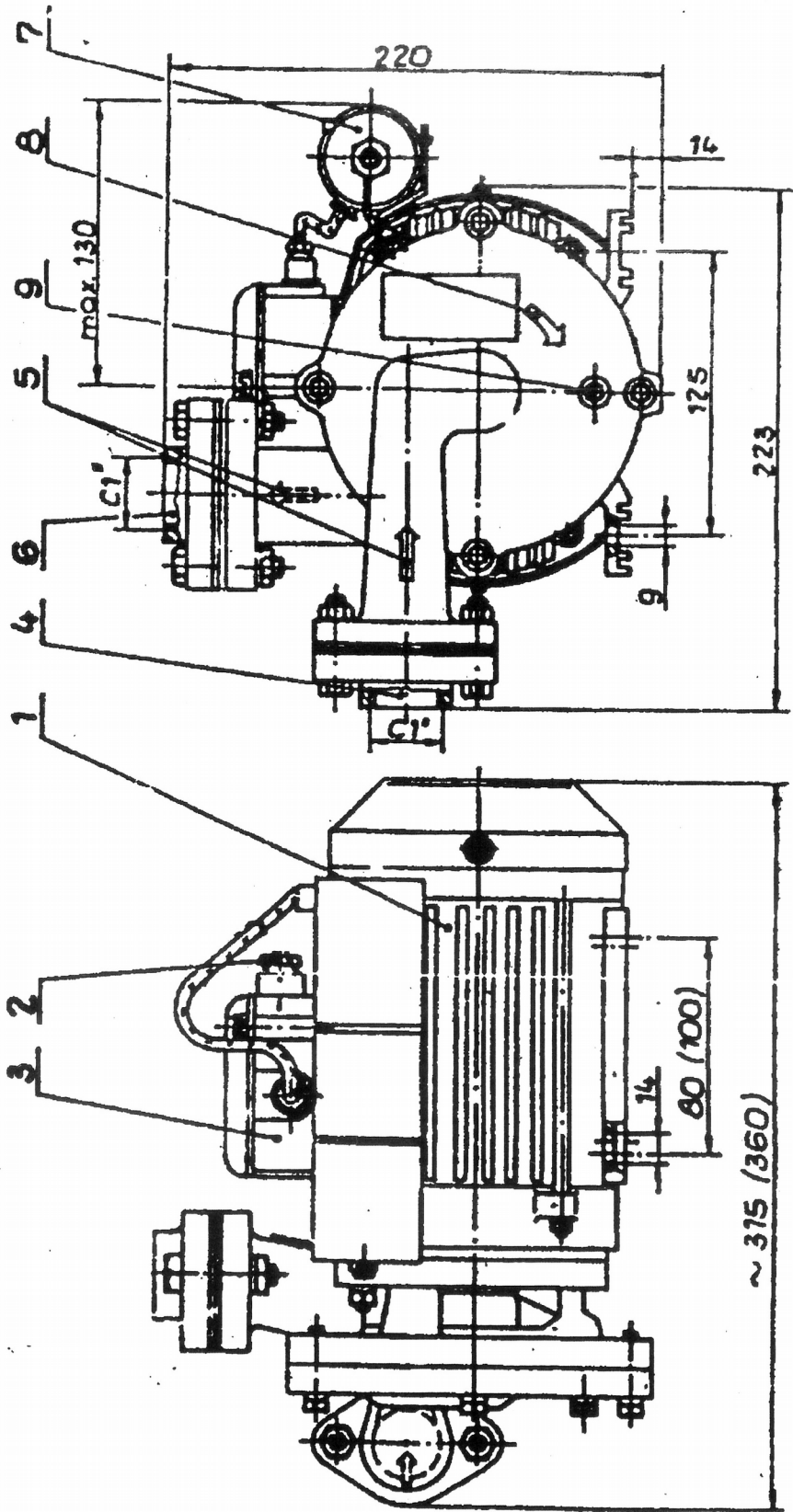
La carcassa, il coperchio ed il distanziatore sono realizzati in ghisa; le giranti sono in bronzo. La parte pompante è calettata direttamente sull'asse del motore, senza cuscinetto.

È stata adoperata per la sigillatura dell'asse una tenuta meccanica respingente tipo FAX 16.

Il raccordo della bocca premente è verticale, quello della bocca aspirante è orizzontale; entrambi hanno la filettatura DN 1"

Il senso di rotazione è indicato dalla freccia in rilievo sul coperchio.

Il motore elettrico di comando è un asincrono trifase con rotore a gabbia ed i cuscinetti sono di tipo 6303 Z.

La pompa è accoppiata al motore tramite supporto flangiato sul lato d'azionamento.

4. MESSA IN USO, FUNZIONAMENTO

La pompa dev'essere posizionata a distanza ottimale dalla sorgente d'acqua con la sistemazione orizzontale in ogni caso!

Se la distanza tra il livello dello specchio d'acqua e la bocca aspirante della pompa misurata verticalmente è più di 6 metri, è possibile portare su l'acqua dalla profondità di 1-2 metri in più installando la pompa in un pozzetto formato vicino al pozzo. (figura 3.)



Figura 3

È consigliato – per il pericolo di gelo – posizionare la pompa e le tubazioni relative sotto il livello di gelo (figura 4).

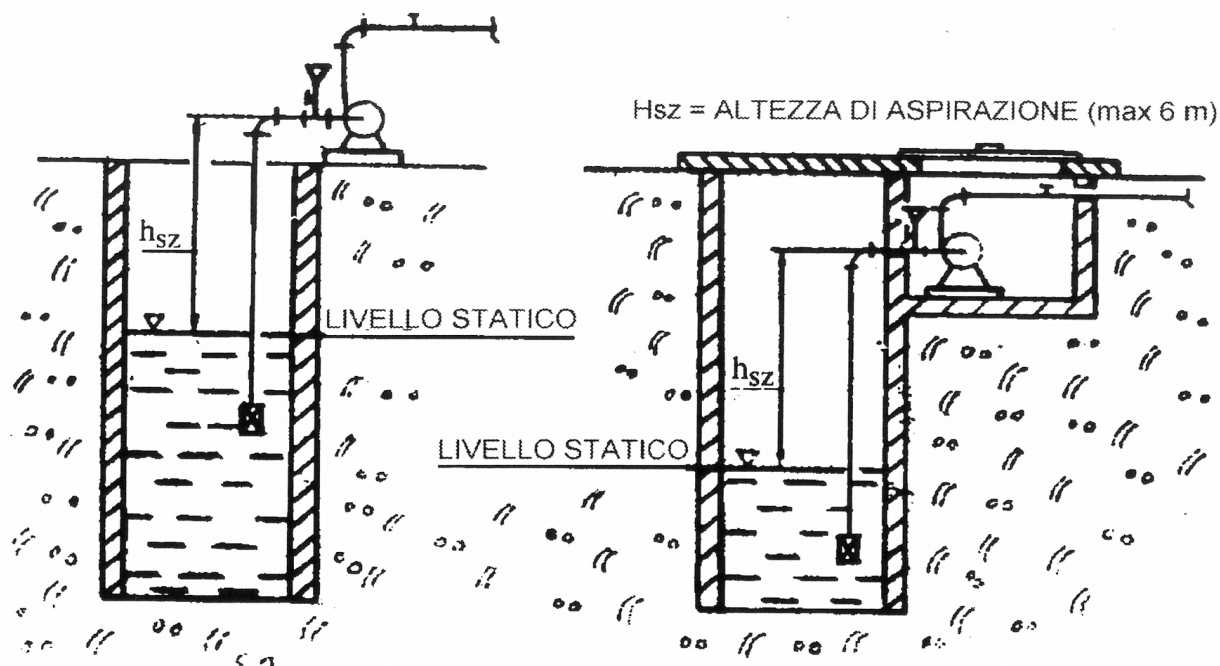

Figura 4

Se le circostanze d'installazione richiedono la costruzione di un pozzetto, la formazione di esso dev'essere tale che per la manutenzione della pompa e per l'eventuale riparazione di essa sia a disposizione abbastanza spazio per la persona che effettua il lavoro.

Togliere le protezioni, inserite nella bocca premente ed in quella aspirante, che impediscono l'entrata di impurità durante il trasporto e l'immagazzinaggio. Nel muro del pozzetto bisogna collocare una scala fissa. Bisogna provvedere alla protezione contro l'acquitrino di sottosuolo, alla ventilazione ed alla chiusura del pozzetto.

È pericoloso e per questo è **VIETATO** installare l'elettropompa direttamente nel pozzo!

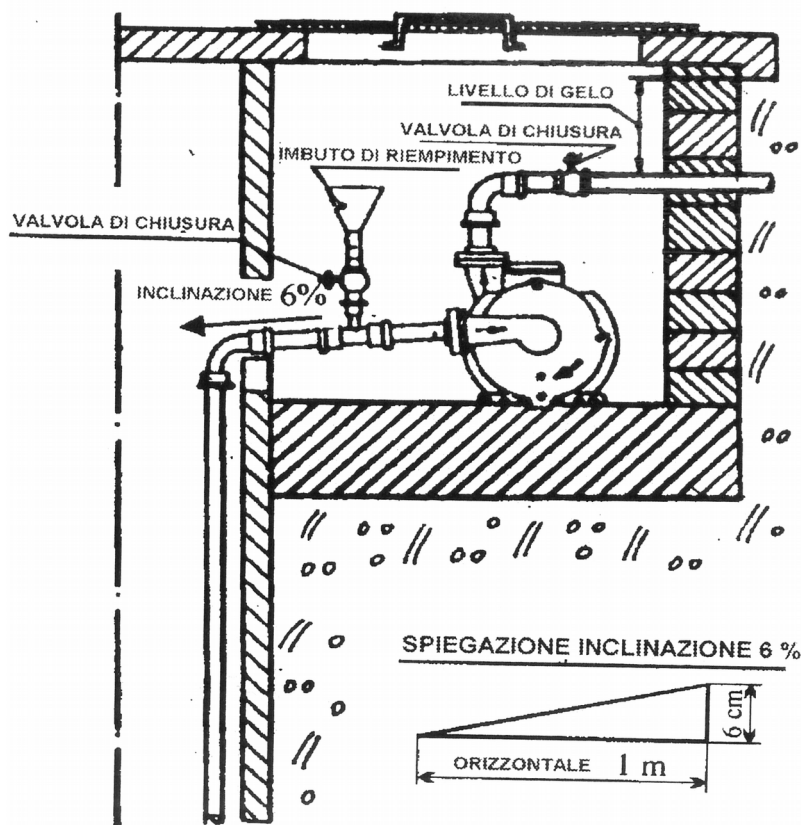
Il collegamento elettrico e la protezione del motore devono essere realizzati secondo le prescrizioni. L'installazione può essere effettuata da un tecnico specializzato!

Riguardo la protezione elettrica il collegamento con la rete deve corrispondere alle prescrizioni delle norme MSZ 1600-1 e MSZ 172-1.

Sul lato aspirante la tubazione va montata in modo tale che il punto più alto sia sulla bocca della pompa, dove va inserita una derivazione T.

Sul ramo di essa girato verso l'alto, bisogna inserire una valvola di carico ed un imbuto rabboccante!(figura 5)



Figura 5

L'altezza massima di aspirazione dell'elettropompa è 6 metri, quindi sul luogo d'uso la distanza tra la bocca aspirante ed il livello dinamico nel pozzo dev'essere inferiore!

Per evitare il funzionamento a vuoto, causato dall'aspirazione oltre il livello dinamico, il tubo aspirante dev'essere superiore a 6 metri (8-9 metri). Nel caso in cui si debba installare sulla tubazione aspirante un profilo gomito o un "T", è consigliabile usare i profili "curva" per formare le curvature necessarie, perché l'uso dei profili gomito aumenta la perdita per attrito, diminuendo in tal modo la capacità d'aspirazione.

Poiché la pompa non è autoadescante, va montata una valvola di fondo con filtro, ben guarnita, sulla parte inferiore del tubo aspirante. La pendenza della parte orizzontale del tubo aspirante dev'essere del 6%!
(figura 4)

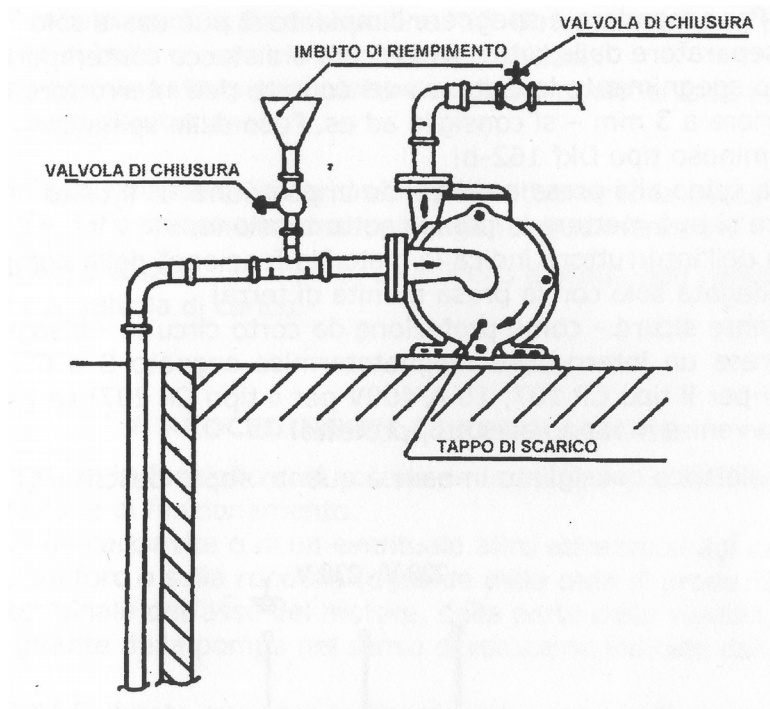
La valvola di ritegno inserita all'inizio del sistema tubolare, collegato con la pompa al lato premente, impedisce il reflusso dell'acqua in caso di smontaggio della pompa.

5. ALLACCIAMENTO ELETTRICO DELLA POMPA

Fate effettuare il collegamento elettrico della pompa con la rete da un tecnico specializzato!

Il motore elettrico deve essere collegato ad un interruttore 400 V con protezione termica tarabile nell'intorno di 3,3 A.

Non si è vincolati ad un modello ben preciso di connessione ma la suddetta opzione è necessaria.

Deve essere montato un interruttore elettrico per la commutazione da 10 A.

Riguardo la protezione elettrica, il collegamento con la rete deve corrispondere alle prescrizioni delle norme MSZ 1600 e MSZ 172-1.

Per il collegamento della morsettiera, basarsi sullo schema elettrico posto sul coperchio della stessa.

Il collegamento tra l'interruttore di rete ed il motore si può effettuare con un cavo elettrico flessibile 4x1,5 mm², con conduttore di terra giallo-verde.

E' VIETATO utilizzare un conduttore diverso dal giallo verde per la messa a terra.

6. REGOLAZIONE, PROVE DI FUNZIONAMENTO

Prima dell'avvio della pompa il tubo aspirante va riempito di acqua fino all'orlo attraverso l'imbuto posto sulla derivazione "T"! Il riempimento va fatto finché l'aria in forma di bolla non va via dal sistema tubolare.

Durante il riempimento l'asse del motore va girato qualche volta nella direzione opposta al senso di rotazione!

In tal modo l'aria rimasta nella carcassa va via attraverso la bocca di riempimento e nello stesso tempo si aggiunge l'acqua mancante!

Dopo una breve attesa di 1-2 minuti, se il livello d'acqua non cambia più, si può chiudere la valvola di carico.

7. PROCEDIMENTI DI REGOLAZIONE

Prima della messa in funzione ci si accerta se la pompa gira facilmente nel senso di rotazione di funzionamento. Con l'aiuto di un cacciavite o di un eventuale altro attrezzo si agisce sull'intaglio, sul foro o sulla rondella (dipende dalla data di produzione), posto sulla parte terminale dell'asse del motore, dalla parte della ventola, per muovere la girante della pompa nel senso di rotazione indicato dalla freccia.

ATTENZIONE! È vietato muovere la girante del motore utilizzando la ventola di plastica perché può rompersi!

È pericoloso e per questo è **VIETATO** accendere il motore dopo lo smontaggio del coperchio della ventola!

Non è consigliabile far funzionare l'elettropompa senza l'acqua (a secco)

8. CONTROLLO

Prima di iniziare ad attivare la pompa controllare ancora una volta accuratamente le tenute! Controllare se le valvole di protezione in serie sono di tipo e di valore giusto!

9. MANUTENZIONE, MAGAZZINAGGIO, TRASPORTO

L'elettropompa prodotta dalla ELPUMPS S.r.l. è un apparecchio di semplice costruzione; con un'installazione effettuata con cura funziona in modo sicuro.

È consigliabile controllare ogni anno la tenuta (stoppa di canapa, teflon) della valvola di fondo inserita all'estremità inferiore del tubo aspirante. È importante che la tenuta sia buona!

La valvola di fondo è un elemento importante del sistema idrico. Il controllo e la manutenzione vanno effettuati più spesso in caso di acqua molto calcarea o sabbiosa!

Con funzionamento secondo le prescrizioni la pompa non richiede manutenzione speciale. I cuscinetti del motore sono lubrificati con grasso la cui carica ne assicura adeguato lavoro fino a 1500 ore di funzionamento. In caso di pericolo di gelo, va tolta l'acqua dalla pompa svitando con attenzione il tappo di scarico che si trova sul coperchio della stessa

Se la portata della pompa diminuisce, probabilmente la causa è il guasto della girante. Se la girante è fessurata, rotta o balla sull'asse, bisogna cambiarla!

IMPORTANTE! Prima della manutenzione dell'elettropompa staccare la spina dalla presa di corrente!

Se l'installazione è stata effettuata in un luogo dove non è assicurata la sorveglianza umana (ad es. giardino del week-end), alla partenza l'impianto va staccato dalla rete elettrica!

Per il magazzinaggio e per il trasporto ad una distanza notevole è consigliabile mettere l'apparecchio nella scatola d'imballaggio che lo protegge dai deterioramenti.

Si richiama l'attenzione sulla necessità di togliere l'acqua dalla pompa prima del magazzinaggio o della messa a riposo per un tempo notevole.

Per togliere l'acqua svitare il tappo di scarico che si trova sul coperchio della pompa!

10. NORME DI SICUREZZA

L'apparecchio può essere collegato solo con la rete munita di protezione di terra secondo la norma MSZ 172!

- In caso di anomalie durante il funzionamento, di manutenzione o messa a riposo la spina va staccata dalla presa corrente!
- Qualsiasi manutenzione, montaggio e riparazione può essere effettuata sull'impianto staccato dalla corrente compreso anche il cavo di alimentazione! Queste riparazioni possono essere effettuate da un tecnico specializzato!
- È vietato usare l'apparecchio in piscina per nuoto o in piscina da giardino!

Questo apparecchio non è progettato per essere utilizzato da persone (bambini inclusi) con ridotte capacità fisiche, sensoriali e mentali, con mancanza di esperienze e cognizioni, tranne nel caso in cui siano fornite le istruzioni relative all'uso dello stesso, sotto la supervisione di un responsabile della loro sicurezza.

I bambini devono essere controllati affinché non giochino con questo apparecchio.

11.CONDIZIONI DI ESCLUSIONE DELLA GARANZIA

- La scadenza del termine di garanzia
- Manomissioni del certificato di garanzia, della targhetta del motore
- Intervento esterno, violento, rottura dei pezzi
- Intasamenti causati dall'acqua non pulita, sabbiosa, fangosa, usura eccessiva.
- Allacciamento e funzionamento non professionali
- Sommersione del motore (ad es. in pozzetto)

12.CONTROLLI DI AUTORITÀ, NORME

Tipo: CP 1504
Norme relative: MSZ EN 60335-2-41
Nr. di concessione MEEI: M 2296 H 117

La ELPUMPS S.r.l. si riserva il diritto di effettuare modifiche alla produzione dell'apparecchio ed al manuale d'uso.

MATERIALI DI IMBALLAGGIO

I materiali di imballaggio utilizzati devono essere gettati negli appositi contenitori per la raccolta ed il successivo riciclo.

13.DICHIARAZIONE DI CONFORMITÀ

La ELPUMPS S.r.l. certifica la conformità CE della la pompa di tipo CP 1504 e che essa è conforme ai dati tecnici riportati sulla targhetta e sul manuale di istruzioni.

Timbro di MEO (Reparto di Controllo della Qualità):

Distributore per l'Italia:

**IRRIPLAST DI A. Galante
EX S.S. 580 km 9,4
74013 GINOSA (TA)
tel & fax +39 099 829 43 32
e-mail: irriplast.eu@gmail.com**